

COMO PROCEDER SE...

... furar um pneu _____ D-2

... alguma lâmpada não se acender _____ D-5

... for necessário rebocar o veículo _____ D-9

... queimar algum fusível _____ D-10

... a bateria descarregar-se _____ D-12

D

... Se Furar um Pneu

Procure estacionar o veículo em local seguro e plano no acostamento. Acione o freio de estacionamento, engate a 1ª marcha, coloque o triângulo de segurança a uma distância apropriada da traseira do veículo e ligue o sinal de advertência (pisca-alerta).

Em vias em declive, procure colocar um calço na roda diametralmente oposta àquela que vai ser trocada, para evitar o deslocamento do veículo.

Retire a roda sobressalente, alojada no compartimento do motor e o macaco, guardado no compartimento de bagagens, na parte traseira.



Desaperte os parafusos em aproximadamente meia volta, girando a chave de roda no sentido anti-horário.

Acione o braço do macaco até que o seu encaixe toque a caixa da soleira, na junção das chapas da carroceria no local indicado por seta. Simultaneamente, cuide que a base do macaco se apóie perfeitamente no solo, na linha de rolagem das rodas. Levante o veículo até que o pneu fique a poucos centímetros do chão.

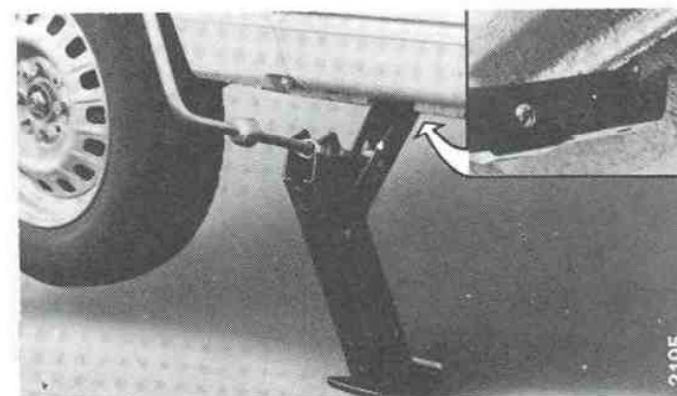

... Se Furar um Pneu

O macaco deve ser posicionado somente na região indicada, para evitar danos aos órgãos mecânicos ou à carroceria.

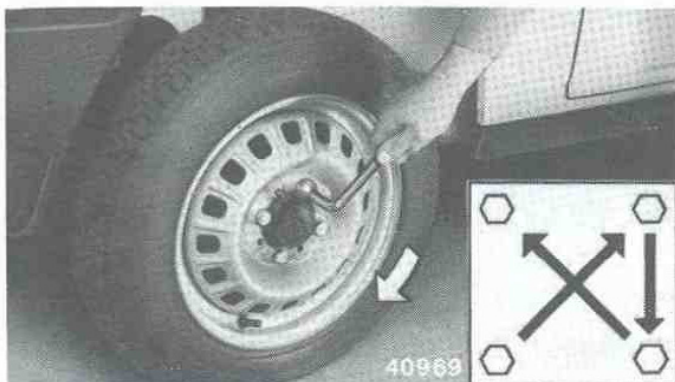

Termine de desapertar os parafusos, retire a calota e remova a roda. Para facilitar a montagem da roda sobressalente, encaixe um dos seus furos-guia no pino de centragem do cubo da roda.

Recoloque a calota.

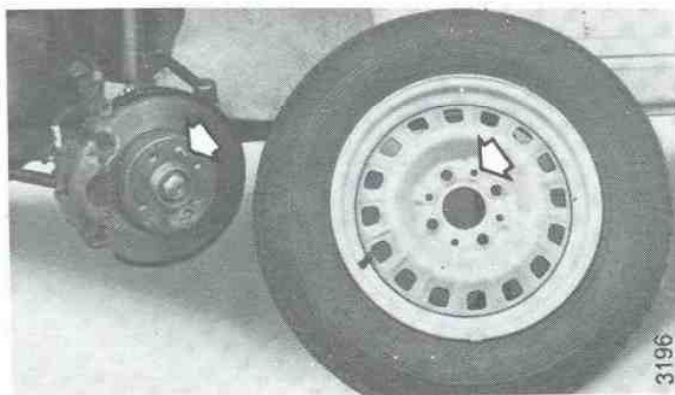

Aperte os parafusos de modo uniforme, passando de um a outro diametralmente oposto, seguindo a ordem ilustrada na figura. Abaixee o veículo, retire o macaco e reaperte os parafusos.

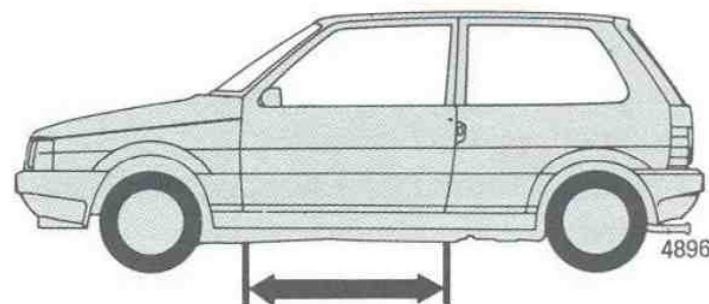

Recontrole o aperto dos parafusos, após rodar aproximadamente 100 km.

Na primeira oportunidade, proceda à reparação do pneu. Evite rodar com a roda sobressalente.

Atenção: a roda sobressalente dos veículos equipados com rodas em liga leve (originais de fábrica) somente pode ser usada nestes veículos.

Jamais faça reparações sob o veículo utilizando o macaco, pois este se destina exclusivamente para o seu levantamento, quando da troca de uma roda.

Advertências

- Com pneus novos é recomendável não imprimir a velocidade máxima antes de percorrer os primeiros 150Km.
- Antes de entrar em curvas estreitas, diminuir a velocidade.
- Evitar bruscas acelerações e freiadas desnecessárias.
- Verificar o balanceamento e o alinhamento das rodas.
- Evitar batidas violentas nos pneus (por exemplo, durante o estacionamento do veículo).
- Não introduzir ferramentas de qualquer espécie entre a roda e o pneu.
- Substitua a roda se a mesma apresenta deformações.
- Em caso de perda anormal da pressão, substitua a roda e verifique a válvula de retenção.
- A pressão dos pneus (incluindo o sobressalente) deve ser a recomendada.
- Verificar periodicamente os pneus para certificar-se de que não existam danos.
- Pneus usados, de origem desconhecida ou envelhecidos, devem ser usados com cautela e somente em casos de emergência.
- Verificar periodicamente a profundidade da banda de rodagem, respeitando a espessura mínima recomendada pelas normas de segurança.
- Nunca retirar ar quente do pneu, pois provoca danos irreversíveis à sua carcaça.

Balanceamento

Cada roda completa com pneu é balanceada na fábrica. Quando os pneus são substituídos, é necessário balancear as rodas para evitar instabilidade de direção, desgaste dos órgãos da direção e desgaste irregular dos pneus.

... Se Alguma Lâmpada não se Acender

Informações gerais

- Se por acaso uma luz não funciona, verificar inicialmente a integridade do respectivo fusível de proteção antes de intervir no grupo ótico para substituição da lâmpada.
- Não substituir as lâmpadas queimadas por outras de tipos e potências diferentes. Isto poderia ocasionar uma sobrecarga no sistema ou, ainda, uma diminuição da luz emitida.
- Manusear as lâmpadas halógenas exclusivamente pela sua parte metálica, para não vir a comprometer a sua durabilidade.
- Em caso de contato acidental, limpar o bulbo com um pano umedecido de álcool e deixar secar totalmente.

Substituição das lâmpadas dos faróis

O acesso à lâmpada do farol (12V-55/50 W halogênio) efetua-se pelo compartimento do motor.

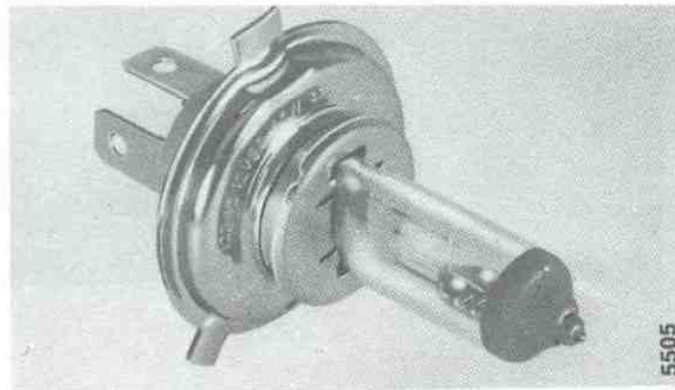

Para substituí-la, remova o conector **A** e a coifa **B**.

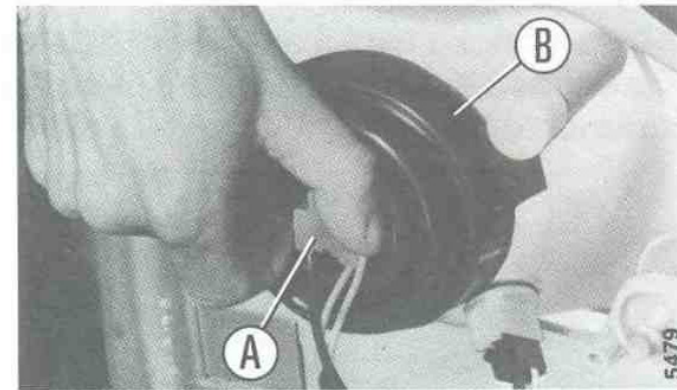

Em seguida, pressione o anel trava **C**, girando-o até desalojá-lo de sua sede e substitua a lâmpada. Observe os encaixes do anel trava e da lâmpada, fazendo-os coincidir com as respectivas sedes.

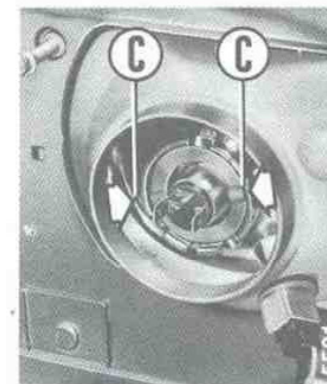

Após a troca da lâmpada, verifique a orientação dos faróis.

D

... Se Alguma Lâmpada não se Acender

Lanterna dianteira

O conjunto da lanterna está fixado à pressão ao corpo do farol. Para sua remoção, pressione a trava **A**, através do compartimento do motor.

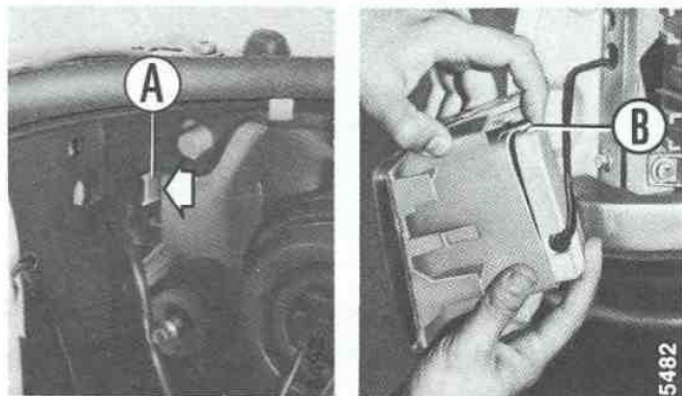

Para acesso à lâmpada, atue na presilha **B**, liberando o porta-lâmpadas.

Após a substituição da lâmpada (12V-21W) e recolocação do porta-lâmpadas em sua sede, faça coincidir as guias **C** com os seus encaixes **D** e pressione todo o conjunto até o seu travamento.

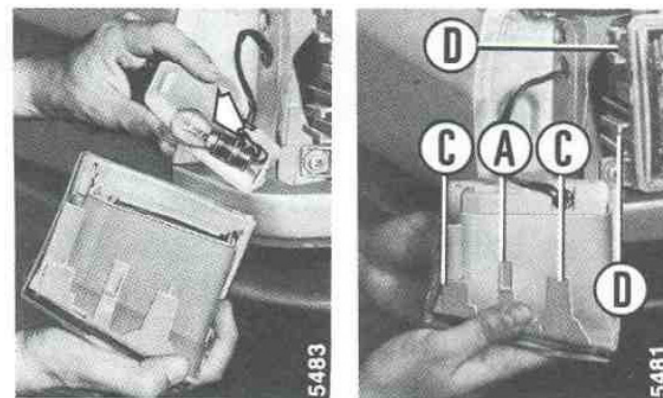

... Se Alguma Lâmpada não se Acender

Lanterna traseira

Para remover a lente da lanterna traseira, solte as travas **A** e **B** com o auxílio de uma chave de fenda.

As lâmpadas são fixadas através de soquetes de encaixe.

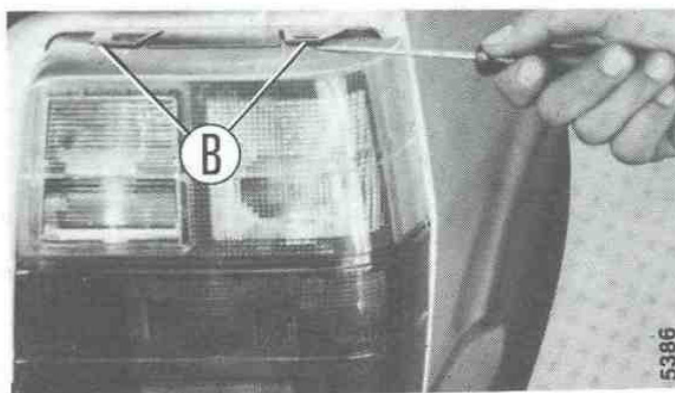
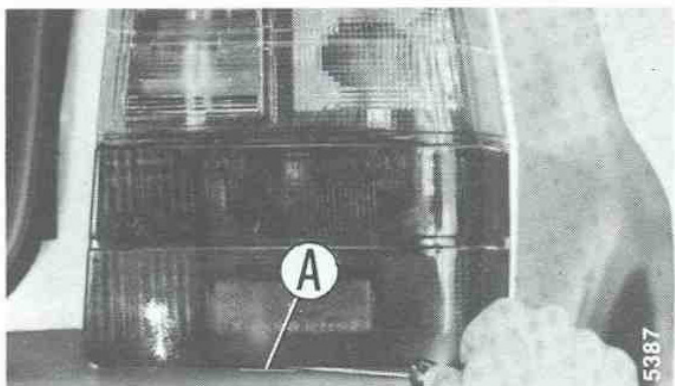

C = lâmpada (12V-21W) da luz de direção ou advertência.

D = lâmpada (12V-21W) da luz de marcha-à-ré.

E = lâmpada (12V-5W) da luz de posição.

F = lâmpada (12V-21W) da luz de freio.

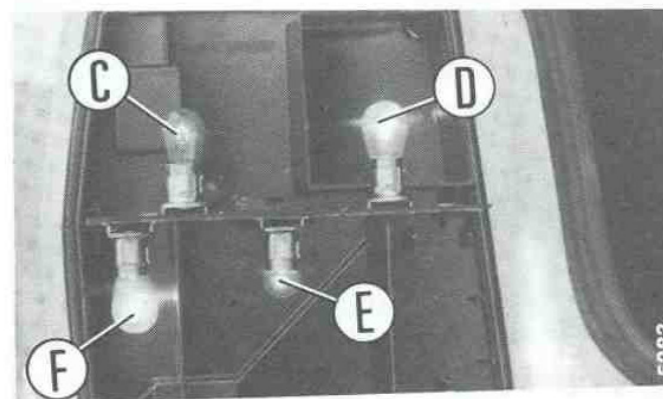

D

... Se For Necessário Rebocar o Veículo

Pontos de reboque

Apesar de seu veículo estar equipado com dois ganchos para fixação de elementos de reboque, o mesmo somente deverá ser rebocado por carro guincho.

Em condições excepcionais, que possibilitem a utilização dos ganchos, fixe o elemento de reboque no gancho **A** ou **B**, conforme a necessidade de reboque pela dianteira ou traseira.

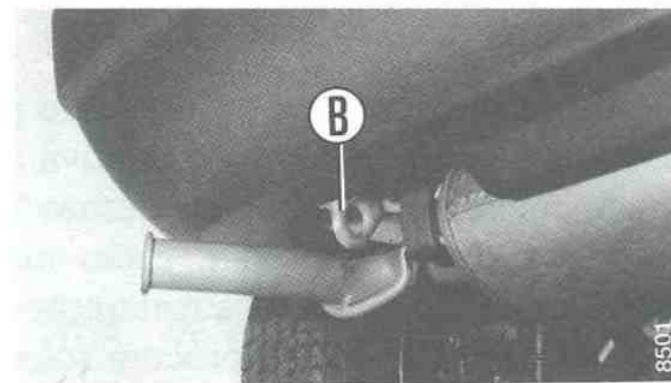
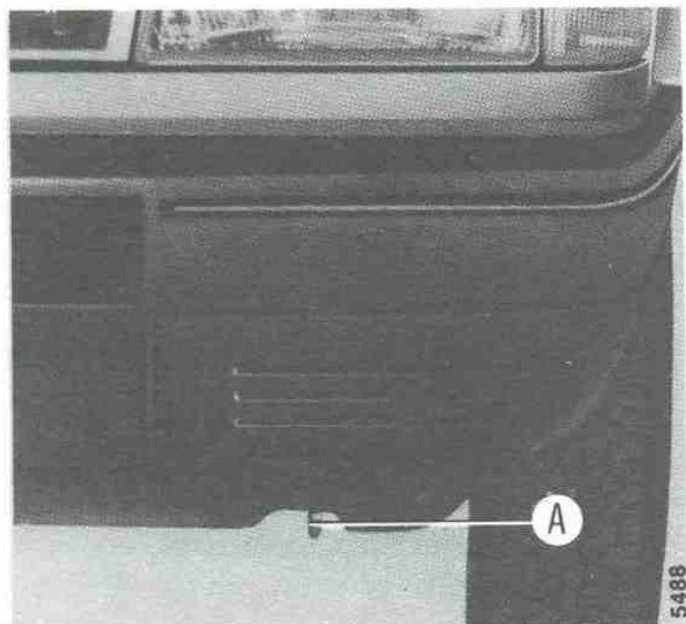

Advertência

- O reboque de veículos é regulamentado pelas normas de trânsito.
- Os usuários que necessitarem rebocar ou serem rebocados, devem observar as normas tanto para o elemento de reboque, quanto para o comportamento na estrada e as sinalizações aos outros usuários.
- Durante o reboque, a chave do comutador de ignição do veículo rebocado deve ser deixada exclusivamente na posição MAR; desta maneira se evitará o perigo do travamento na direção e, se a instalação elétrica não estiver danificada, poderá ter também a sinalização de frenagem e de mudança de direção.
- Em caso de frenagem com o motor desligado, não existirá o auxílio do servofreio, e, portanto, deverá ser exercido um maior esforço no pedal do freio.
- Não use cabos flexíveis, quando o veículo for rebocado por outro e evite trancos.
- Na operação de reboque, cuidar para que a fixação do guincho ao veículo não venha danificar os componentes em contato.

... Se Queimar Algum Fusível

Caixa de fusíveis





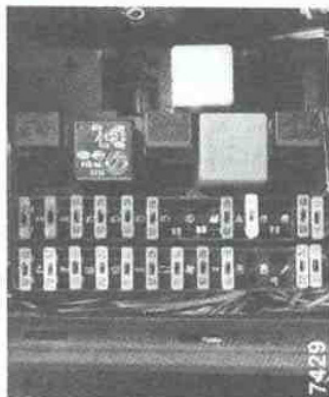

Está localizada na parte inferior esquerda do painel. Para acesso aos fusíveis, destrave e remova a tampa (use a própria chave do veículo para destravá-la). Na parte inferior direita da caixa, estão instalados fusíveis de reserva para eventual substituição. Antes da substituição do fusível, procure solucionar a causa da queima.

O fusível queimado só pode ser substituído por outro de tipo e capacidade prescritos.



Fusíveis

Cada fusível é identificado pelo símbolo do principal circuito protegido.

-  10A Farol alto esquerdo
-  10A Farol alto direito
-  25A Eletroventilador do sistema de arrefecimento
-  10A Luz intermitente de advertência (pisca-alerta)
-  20A Buzina
-  15A Acendedor de cigarros, luz interna, luz do freio.

... Se Queimar Algum Fusível



10A Farol baixo esquerdo



10A Farol baixo direito



20A Vidro traseiro térmico



7,5A Luz de posição dianteira direita e traseira esquerda

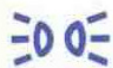

7,5A Luz de posição dianteira esquerda, traseira direita, luz da placa e luz do acendedor de cigarros.

SERVIZI
SERVICES

10A Luz de marcha-à-ré e luzes de direção



15A Limpador e lavador do pára-brisa e vidro traseiro



10A Ventilação e ar condicionado



30A Comando elétrico dos vidros das portas



10A Bomba de combustível elétrica

Obs.: não são protegidos os circuitos de ignição, partida e recarga.

... Se a Bateria Descarregar-se

Bateria especial

O veículo está equipado com bateria do tipo "Manutenção Reduzida"; que em condições normais de uso, não requer adição de água destilada.

O nível do líquido da bateria (eletrólito), com o veículo em posição plana, deve estar compreendido entre as marcas de referência existentes na bateria. Em caso de necessitar completar o nível do líquido, dirija-se à Rede Assistencial Fiat.

O líquido contido na bateria é venenoso e corrosivo. Evite o seu contato com a pele, os olhos e as partes metálicas da carroceria.

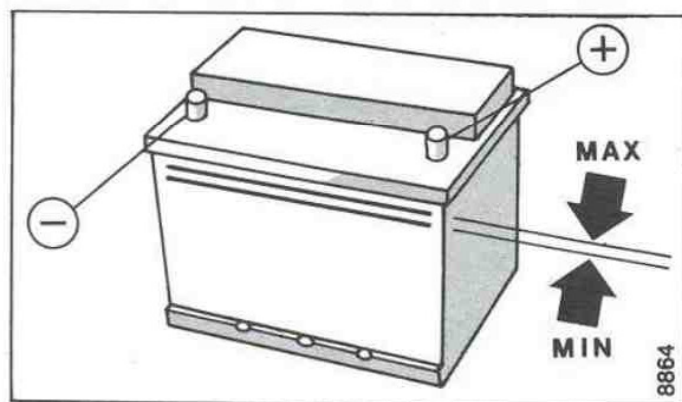

Bateria descarregada

Para efetuar a recarga da bateria, proceder da seguinte maneira:

- desligar os terminais dos pólos negativo e positivo da bateria;
- conectar aos pólos da bateria os cabos do aparelho de recarga e ligá-lo;
- deixar a bateria em recarga lenta (pelo menos durante 24 horas e em baixa amperagem);
- ao terminar a operação, desligar o aparelho de recarga antes de desconectá-lo da bateria;
- após fixar os terminais aos pólos da bateria, untá-los com vaselina pura ou outro protetivo.

A operação de recarga da bateria deve ser efetuada em ambiente ventilado e longe de chama ou possíveis fontes de centelhas.

Observação

Para evitar possíveis danos à instalação elétrica do veículo, observar as seguintes recomendações:

- não inverter a ligação dos cabos da bateria;
- não funcionar o motor com a bateria desconectada.